

Keuringsverslag van een elektrische laagspanning- en zeer lage spanningsinstallatie

NIET CONFORM

Datum keuring: 02/09/2025 **Inspecteur:** Kevin Marien **Mentor:** **Installateur:** Polares
ID-label: B.T.W. nr.:BE 0764 595 570 **Klantreferentie:**
Merk en type meettoestel: Metrel MI 3102 **Serienummer:** 23120786
BT

Datum verslag: 02/09/2025

Dit rapport vervangt rapport met rapportnummer 2032032

Plaats van het onderzoek

Straatnaam Mechelsesteenweg
Huisnummer 445
Busnummer
Postcode 3020
Gemeente HERENT
Land België

Eigenaar

Naam Isabelle Devroy
Straatnaam Mechelsesteenweg
Huisnummer 445
Busnummer
Postcode 3020
Gemeente HERENT
Land België

Installateur

Naam Polares
BTW nr. BE 0764 595 570
Telefoonnummer +32 484 56 44 22
E-mail info@polares.eu

Type : woning

Afbeelding schakel- en verdeelbord:

EAN : 541448820059230364

Teller Nr. : 1SAG1105432512



Aard onderzoek:

Controlebezoek van een huishoudelijke installatie volgens (KB 08/09/2019) - AREI Boek 1- 6.5. en 4.2.4.3.

Netbeheerder: FLUVIUS **Spanning:** 1N400V **Meter / bord verbinding:** 10 mm² **Max beveiliging:** 40 A
Aantal borden: 1 **Aantal kringen:** 20
Aardelektrode: Verticaal of schuin in de grond gedreven staven, pennen of geleiders
Ri algemeen: 0,37 MΩ **RE:** 41,2 Ω

OK NOK

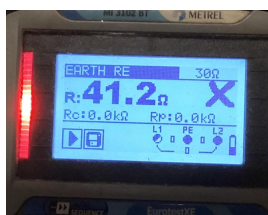
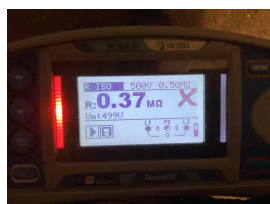

DIFFERENTIEELSTROOMINRICHTING

ΔI (mA)	In (A)	In - andere (A)	I:τ	Type	Beveiligde kringen	Test	x 2,5
---------	--------	-----------------	-----	------	--------------------	------	-------

Δ (mA)	In (A)	In - andere (A)	I _t	Type	Beveiligde kringen	Test	x 2,5
300	40		22,5kA2s (3000A)	A	20	NOK	OK
30	40		22,5kA2s (3000A)	A	3	NOK	OK

BESCHRIJVING INSTALLATIE

Aantal kringen	Curve	Bescherming IN (A)	(andere)	P	Sectie (mm ²)
	-	-	Zie schema	-	-
Visueel nazicht (algemeen)	NOK	Directe aanraking	OK	Indirecte aanraking	NOK
Aansluitingen	OK	schema in bijlage door Aceg vzw	NA		
Equipotentiale verbindingen	OK	Doorsnede geleiders	OK		
Continuïteit	OK	Verlichting / toestellen	OK		

OPMERKINGEN - INBREUKEN - NOTA'S

- I1.01 Eéndraadschema van de installatie is niet aanwezig. (Boek 1 Afdeling 2.12 - 2.13 en 3.1.2) Is niet volledig
- I1.03 Situatieschema van de installatie is niet aanwezig. (Boek 1 Afdeling 2.12 - 2.13 en 3.1.2) Is niet volledig
- I2.01 Eén of meerdere differentieelstroombeschermingsinrichtingen werken niet met testknop en/of stroominjectie. (Boek 1 Onderafdeling 6.5.7.2)
- I2.02 De waarde van de isolatieweerstand van één of meerdere stroombanen is kleiner dan 0,5M ohm. (Boek 1 Onderafdeling 6.4.5.1.)
- I2.04 De spreidingsweerstand is groter dan 30 Ohm en kleiner dan 100 Ohm, maar de aanvullende maatregelen met betrekking tot de differentieelstroombeschermingsinrichtingen zijn niet uitgevoerd. (Boek 1 Onderafdeling 4.2.3.2. en 5.4.2.1.)
- I5.01 De aanduiding van de stroomkringen en/of apparatuur, aansluitklemmen, enz dient aangebracht of vervolledigd te worden. (Boek 1 Onderafdeling 3.1.3.1. en 3.1.3.3.A. en 5.1.6.1)

BESLUIT

- De elektrische installatie voldoet niet aan de voorschriften van het KB 08/09/2019 - AREI Boek 1. Een aanvullend bezoek moet door hetzelfde organisme worden uitgevoerd vóór 2/9/2026. De werken, nodig om de tijdens het controlebezoek vastgestelde inbreuken te doen verdwijnen, moeten zonder vertraging worden uitgevoerd en alle gepaste maatregelen worden genomen opdat, indien de installatie in dienst blijft, deze inbreuken geen gevaar vormen voor de personen of goederen.

Voor huishoudelijke installaties wordt bovendien:

- het nazicht op de verdwijning van de inbreuken verricht door het erkend organisme dat het controlebezoek heeft uitgevoerd
- de Federale Overheidsdienst die Energie onder zijn bevoegdheid heeft, binnen een termijn van één jaar door het erkend organisme dat het controlebezoek heeft uitgevoerd, ingelicht van het bestaan van inbreuken ingeval geen gevolg wordt gegeven aan het in orde brengen van de installatie.

Deze pdf-versie van het keuringsverslag is de originele versie en mag worden verspreid..

Aantal bijlage(n):

VRIJGAVE VAN HET KEURINGSVERSLAG

Inspectietijd: van 11:34 tot 12:23

De inspecteur Kevin Marien



Kevin Marien
ACEG VZW - #351

Plichten van de eigenaar, beheerder, huurder voor de installatie onderworpen aan het AREI Boek 1 afdeling 9.1.2.

Het verslag dient te worden bewaard in het dossier van de elektrische installatie.
Elke wijziging dient te worden vermeld in het elektrisch dossier.
Elk ongeval overkomen van personen en te wijten, rechtsreeks of onrechtstreeks, aan de aanwezigheid van de elektrische installatie dient onmiddellijk meegedeeld te worden aan de algemene Directie Energie van de Federale Overheidsdienst Economie.

Kwaliteit

De reproductie van dit document is enkel toegelaten in zijn integrale vorm en enkel met het schriftelijk akkoord van het controleorganisme en de aanvrager.
De keuring beperkt zich tot de zichtbare en normaal toegankelijke delen van de installatie.

Voor vragen of algemene voorwaarden verwijzen wij graag naar www.aceg.be

BE53 0689 0209 2953 | BTW BE0839.866.481

Stappenplan voor een installatie die niet conform is:

Step 1	Step 2	Step 3
--------	--------	--------

Stappenplan voor een installatie die niet conform is:		
Stap 1	Stap 2	Stap 3
Lees dit proces-verbaal zorgvuldig zorg ervoor dat alle inbreuken worden opgelost en besteed voldoende aandacht aan de eventuele nota's.	Als alle inbreuken zijn verholpen neem terug contact op met ACEG of met uw keurder van ACEG en maak een nieuwe afspraak.	ACEG staat tot uw dienst voor alle noodzakelijke keuringen en staat u bij als er iets niet duidelijk is.



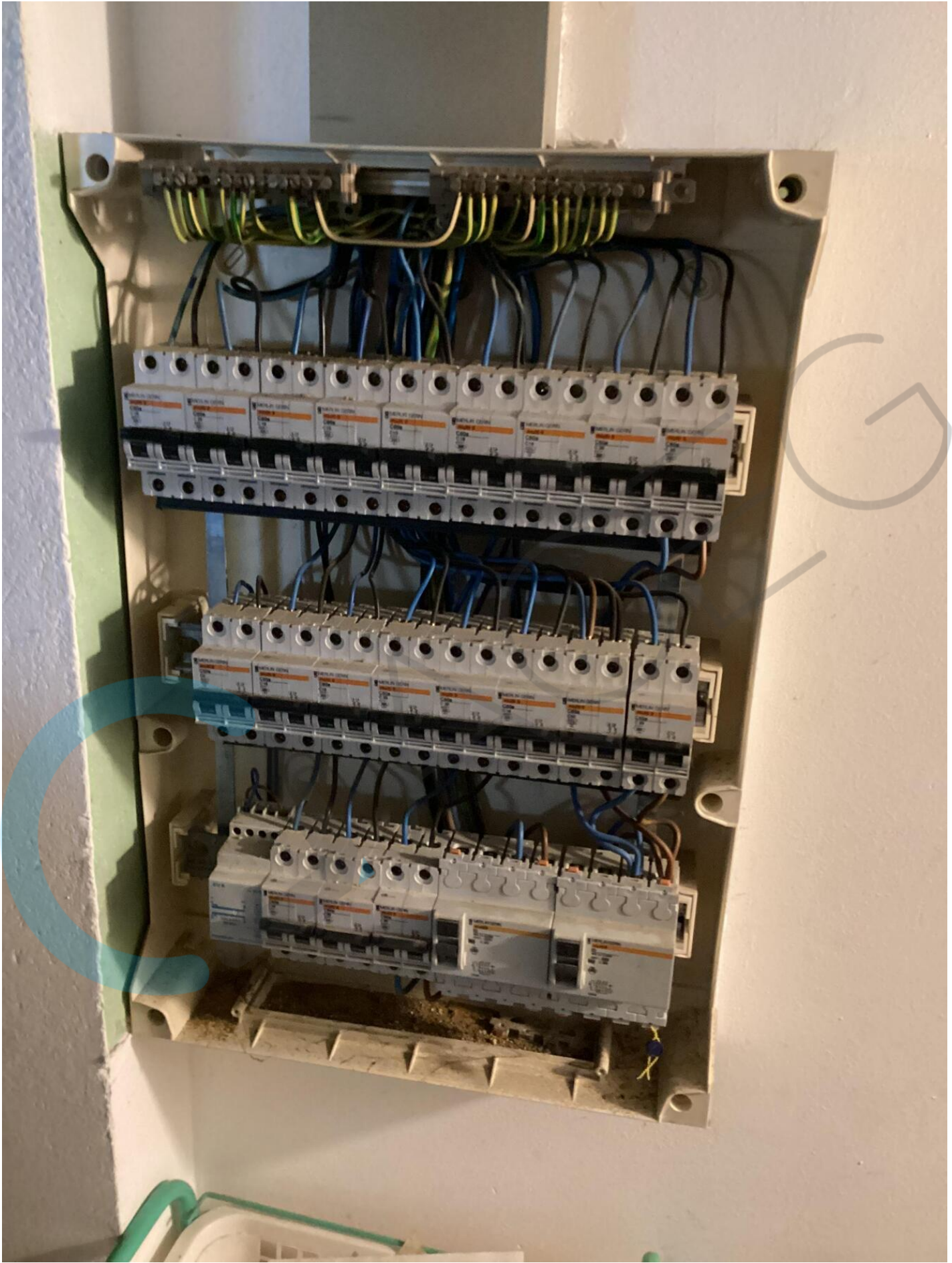



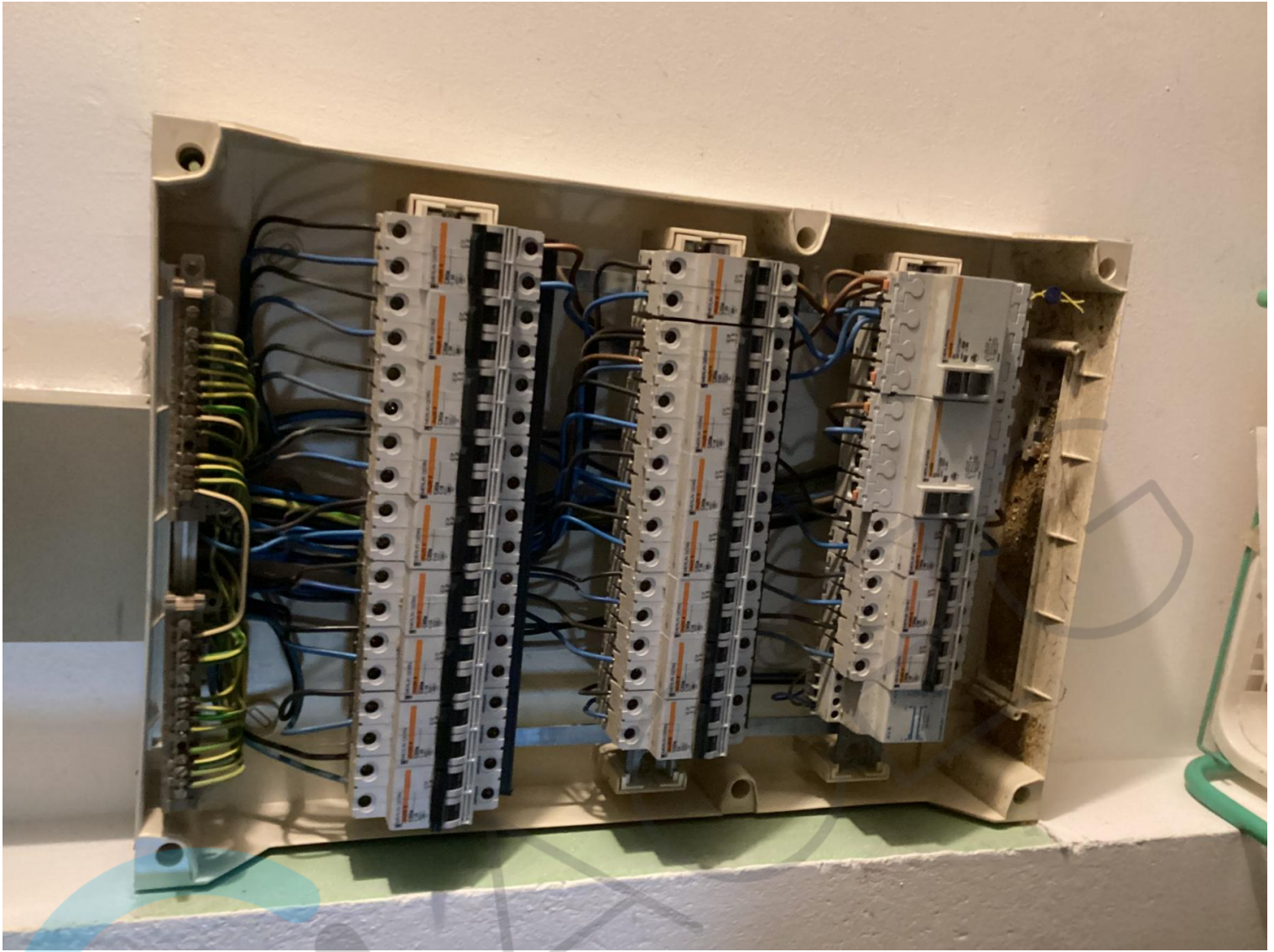

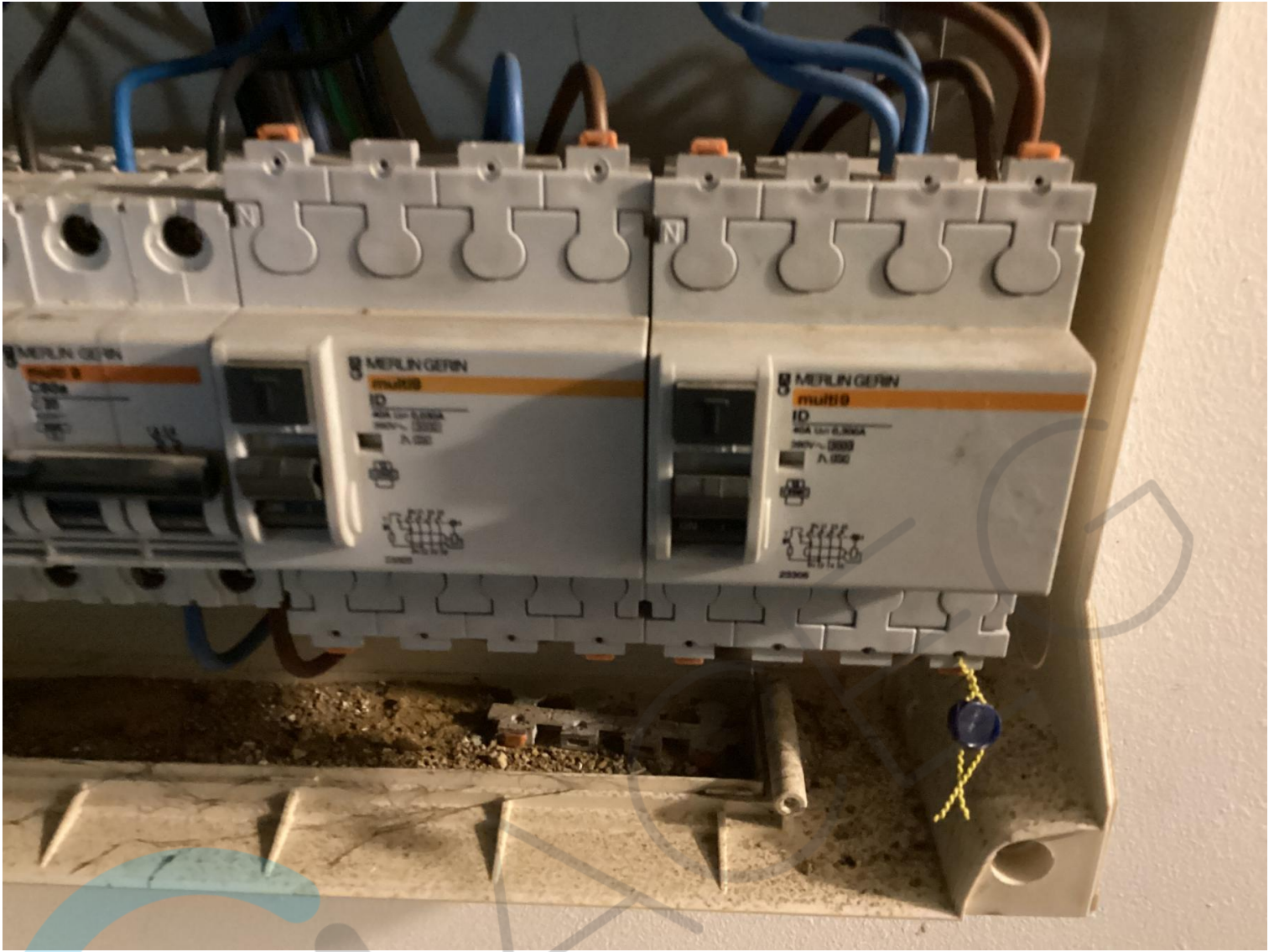



S211

18/180380 CN
CE M22 0071

SICONIA

1.8.1
003364.994 kWh

LTE NB1
wM-BUS

adlms

Sagemcom
CS 50001
92848 RUEIL CEDEX
FRANCE
253770234
2022

1SAG1105432512

230V - 50Hz
0.25 - 5 (80)A
-25°C / +55°C
IP51
UC3

AVERTISSEMENT
ATTENTION

AVERTISSEMENT
ATTENTION

AVERTISSEMENT
ATTENTION

AVERTISSEMENT
ATTENTION

AVERTISSEMENT
ATTENTION

AVERTISSEMENT
ATTENTION

AVERTISSEMENT
ATTENTION

AVERTISSEMENT
ATTENTION

AVERTISSEMENT
ATTENTION

AVERTISSEMENT
ATTENTION

AVERTISSEMENT
ATTENTION

AVERTISSEMENT
ATTENTION

AVERTISSEMENT
ATTENTION

AVERTISSEMENT
ATTENTION

AVERTISSEMENT
ATTENTION

AVERTISSEMENT
ATTENTION

AVERTISSEMENT
ATTENTION

AVERTISSEMENT
ATTENTION

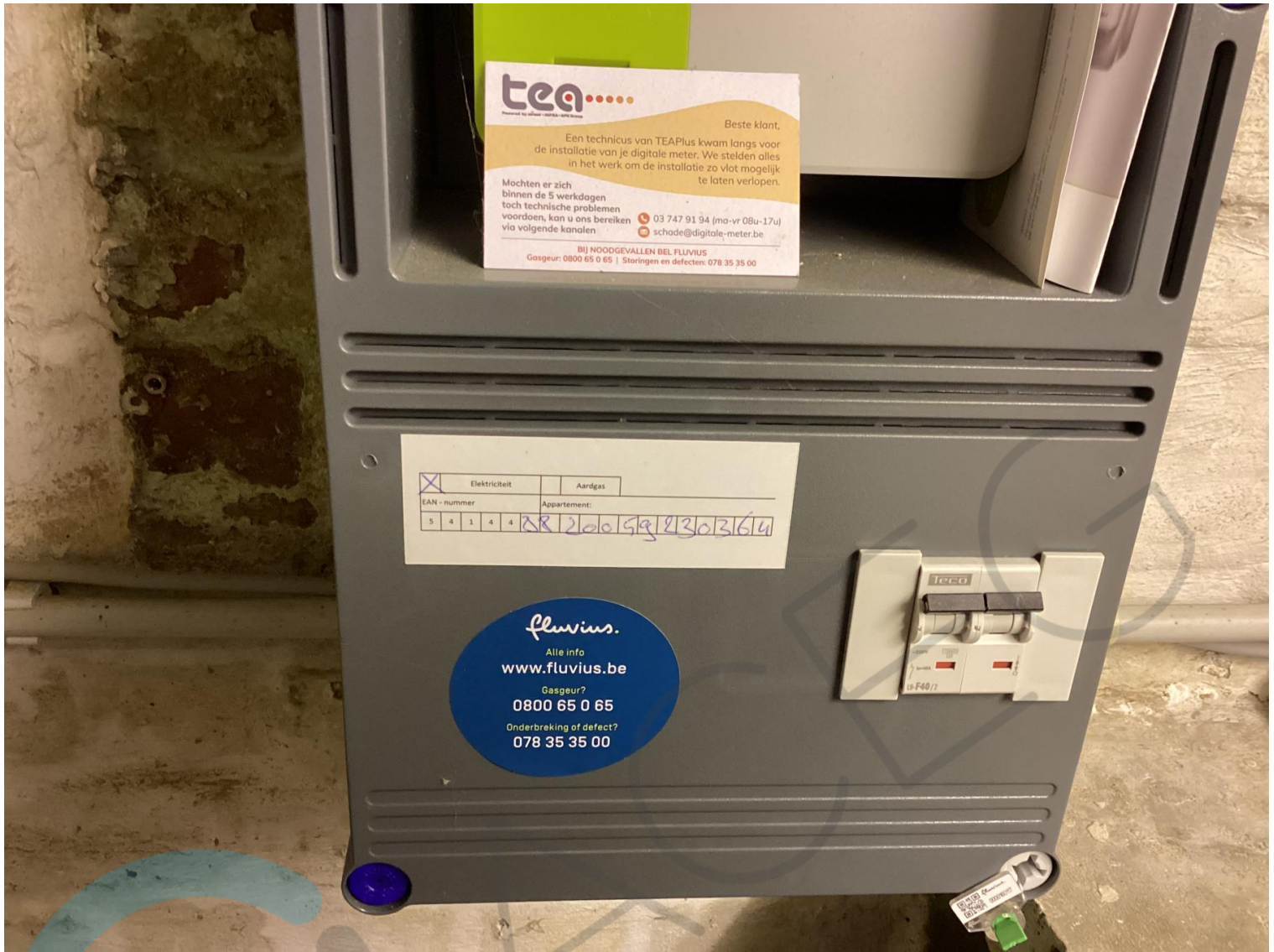

ELECTRO HAACHT bvba
Scharrenstraat 47
3150 HAACHT
Tel. (016) 60 37 78
Fax (016) 60 83 86

LAGENS - DE VAOY
MECHELSESTEEN WEG 441.
HERENT

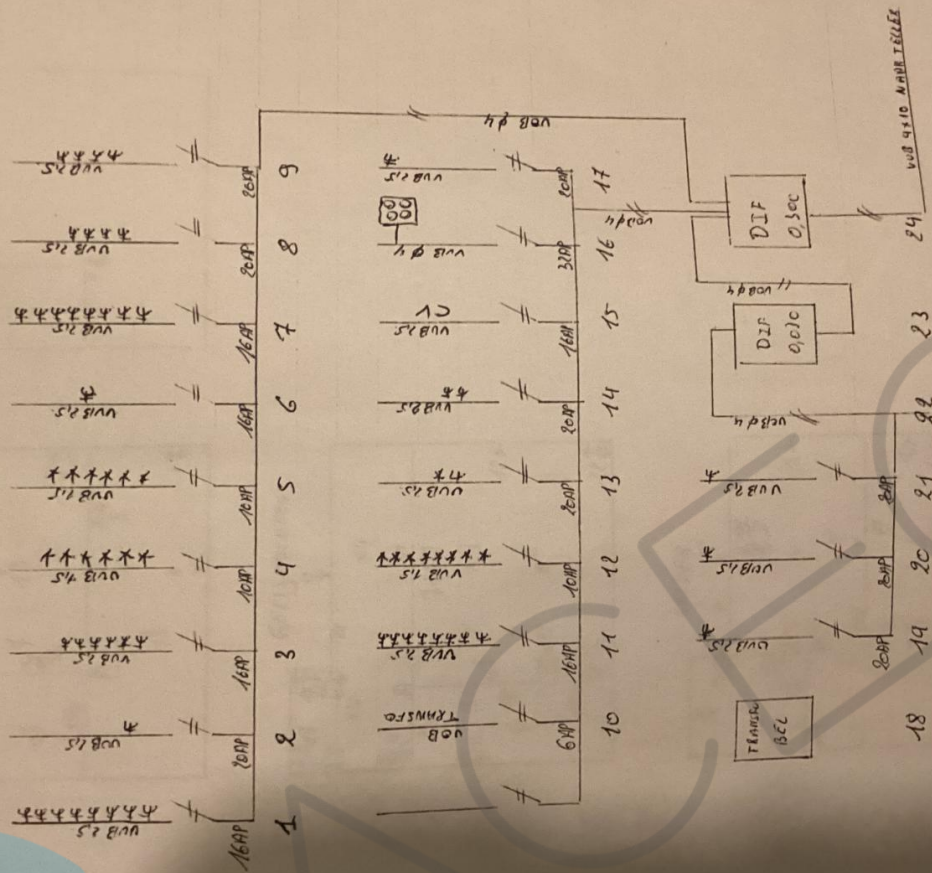

- 1 STOPKONTAKTEN KELDERS
- 2 VOEDING ZOLDER
- 3 STOPKONTAKTEN SLAAPKAMER VOORKANT
- 4 LICHT LIVING + KEUKEN
- 5 LICHT KELDERS
- 6 STOPKONTAKT MICRO KEUKEN
- 7 STOPKONTAKTEN SLAAPKAMER ACHTER + LIVING ACHTER
- 8 STOPKONTAKTEN IJSKAST+DAMPKAP+2. STOPKONTAKTEN WERKTAFEL
- 9 STOPKONTAKTEN WERKTAFEL KEUKEN

- 11 VOEDING TRANSFO BEL
- 12 STOPKONTAKTEN LIVING VOOR
- 13 LICHT KAMERS + HAL + NACHTHAL
- 14 VOEDING GARAGE
- 15 STOPKONTAKTEN KEUKEN
- 16 VOEDING CV
- 17 VOEDING KOOKPLAAT
- 18 STOPKONTAKT DROOGKAST

- 19 TRANSFO BEL
- 20 STOPKONTAKTEN + LICHT BADKAMER
- 21 STOPKONTAKT WASMACHIEN
- 22 STOPKONTAKT VAATWAS
- 23 DIFFRENTIEEL BADKAMER+VAATWAS+AFWASMACHIEN
- 24 DIFFRENTIEEL ALGEMEEN

